



# bema Kommunal 520 Dual

## Grundausrüstung

- **Maschinengehäuse** sehr stabil und verwindungssteif
- **Mechanische Schwenkeinrichtung**
- **Kehrwalze Ø 520 mm** wahlweise:
  - **PPN** (kein PVC) oder
  - **Spezialkehrwalze für Schnee** (PPN Spiralsegmentbesatz)
- **Antrieb** wahlweise:
  - **mechanisch** inkl. Gelenkwelle oder
  - **hydraulisch**, starker Gerotormotor mit Antriebswelle Ø 25 mm (schwere Baureihe)
- **Hydraulik-Anschlussstecker** SVK Gr. 3
- **Schwerlastlaufräder Ø 200 x 50 mm** (Industrierausführung)
- **Abstellstützen** und **Verladeösen**
- **Serienlackierung** orange RAL 2011
- **CE Kennzeichnung** mit Betriebsanleitung
- **Anbau** wahlweise an:
  - Kompaktschlepper
  - andere Kommunalfahrzeuge

## Sonderausstattung

### Anbau-Varianten

- **Aufnahmevorrichtung** für Hof- und Kleinlader bis 0,4 m<sup>3</sup> Schaufelinhalt mit Rollenniveausgleich

### Hydraulisch schwenken

- **Hydraulische Schwenkeinrichtung** mit Hydraulikzylinder (zusätzlicher doppeltwirkender Steuerkreis erforderlich)
- **Elektrisches 2-Wegeventil** (notwendig, wenn hydraulischer Steuerkreis fehlt)

### Kehrwalze

- **Kehrwalze Ø 520 mm** mit Stahl/PPN Mischbesatz
- **Kehrwalze Ø 520 mm** mit Stahlflachdraht/PPN Mischbesatz
- **Wildkrautbürste als Besatz** in neuer Kehrmaschine
- **Wildkrautbürste als Nachrüstung** einer bestehenden Kehrmaschine

### Schmutzsammelwanne

- **Schmutzsammelwanne hydraulisch mit Tastrad Ø 200 x 50 mm**
- **Polyurethan-Schürfleiste** für Schmutzsammelwanne (einfach abnehmbar, je nach Einsatzbereich)
- **Spritzschutz** inkl. Gummispritztuch, höhenverstellbar
- **Super-Elastiklauf rad Ø 200 x 80 mm** anstatt Schwerlastlauf rad Ø 200 x 50 mm (Schmutzsammelwanne)

### Wassersprüheinrichtung

- **Wassertank 240 ltr.** mit Dreipunktanbaurahmen, kpl. mit Anschlussschlauch, 12 Volt Druckpumpe und Ein-/Aus-Schalter (Heckanbau)
- **Wassersprühgestänge** mit Sprühdüsenrohr und Flachstrahldüsen, kpl. mit Schlauchkupplung
- **Wassersprüheinrichtung kpl. 100 ltr.** und Ein-/Aus-Schalter, für kleine Kompaktlader (Wassertank auf Maschine aufgebaut)

### Seitenkehrbesen

- **Seitenkehrbesen hydraulisch Ø 560 mm -rechts-** PPN-, Stahl/PPN-, Stahlflachdraht/PPN- oder Stahlflachdraht-Besatz
- **Hydraulikeinrichtung zum Hochklappen** des Seitenkehrbesens
- **Drehzahlregler** für Seitenkehrbesen
- **Elektrisch schaltbarer Ein-/Aus-Schalter** für Seitenkehrbesen
- **Wassersprüheinrichtung** für Seitenkehrbesen

### Sonstiges Zubehör

- **Stromregelventil** ab 80 bis 140 ltr/min
- **Super-Elastiklaufräder Ø 200 x 80 mm** anstatt Schwerlastlaufräder Ø 200 x 50 mm (Gehäuse)
- **Fahnenhalter** inkl. **Warnfahnen** und **Warnmarkierung**
- **Beleuchtungseinrichtung** gemäß StVZO
- **Sonderlackierung** nach RAL
- **Hydraulik-Anschlusskupplungen** nach Wahl



## Technische Daten bema Kommunal 520 Dual

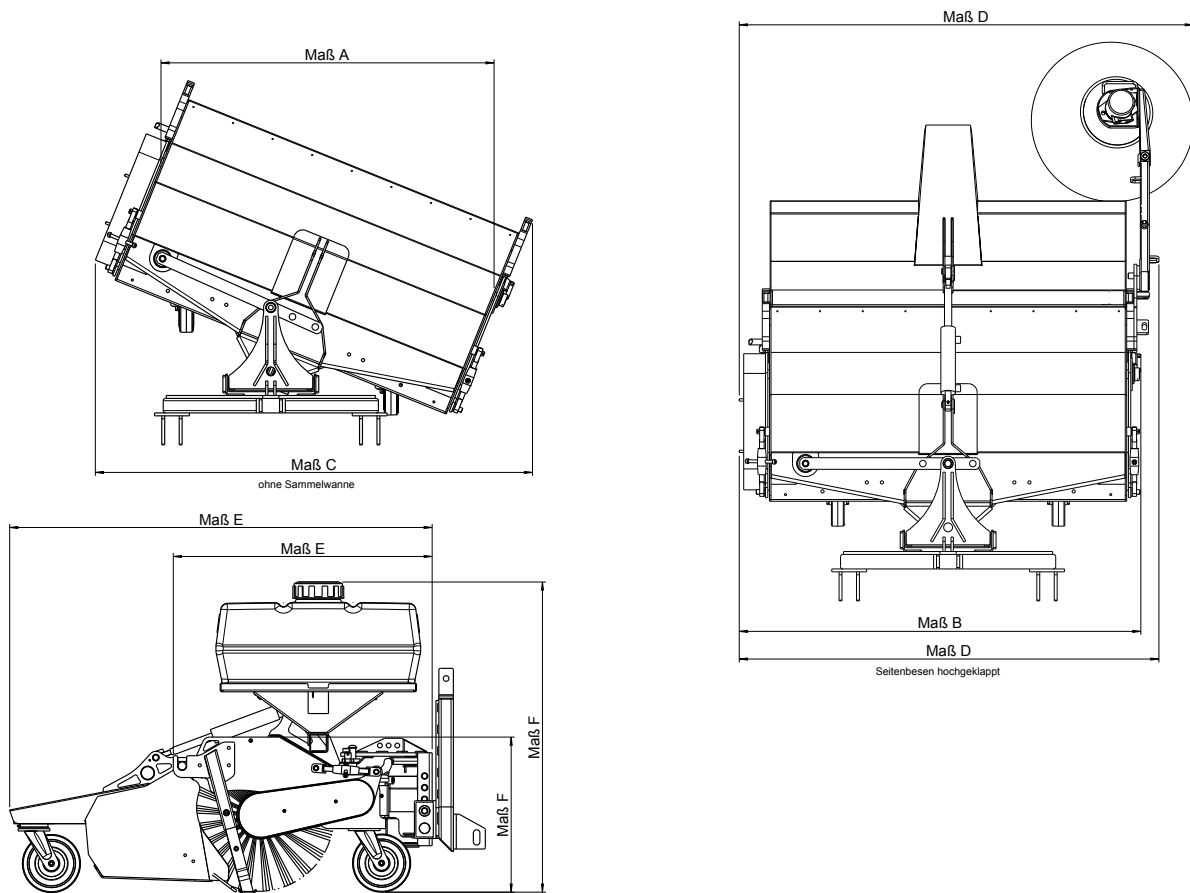

Maschinentyp		1250	1400	1550	1700	1850
<b>Abmaße (in mm)</b>						
Arbeitsbreite bei 0°		1250	1400	1550	1700	1850
Maß A	Arbeitsbreite bei 20° Schrägstellung	1125	1270	1410	1550	1690
Maß B	Maschinenbreite (über alles) ohne Seitenbesen	1385	1535	1685	1835	1985
Maß C	Maschinenbreite (über alles) bei 20° Schrägstellung	1505	1645	1780	1920	2060
Maß D	Maschinenbreite (über alles) inkl. Seitenbesen	1565	1730	1880	2030	2180
Maß D	Maschinenbreite (über alles) inkl. Seitenbesen hochgeklappt	1445	1595	1745	1895	2045
Maß E	Maschinentiefe (über alles) ohne / mit Sammelwanne	895 / 1455				
Maß F	Maschinenhöhe (über alles) ohne / mit Wassertank	535 / 1070				
<b>Gewichte (in kg)</b>						
Kehrmaschine ohne Schmutzsammelwanne		165	170	180	185	195
Schmutzsammelwanne		52	58	60	65	70
<b>gesamt</b>		217	228	240	250	265
Kehrmaschine plus Anbaudreieck KAT-0		zzgl. 19				
Kehrmaschine plus Anbaudreieck KAT-I		zzgl. 48				
Kehrmaschine plus Anbaudreieck KAT-II		zzgl. 53				
Anbaumöglichkeit (andere Trägerfahrzeuge)		variiert je nach Trägerfahrzeug				
Seitenkehrbesen		zzgl. ca. 24				
Wassersprüheinrichtung		100 ltr. inkl. Sprührohr auf Gehäuse				
		240 ltr. inkl. Sprührohr in Heckanbau				